

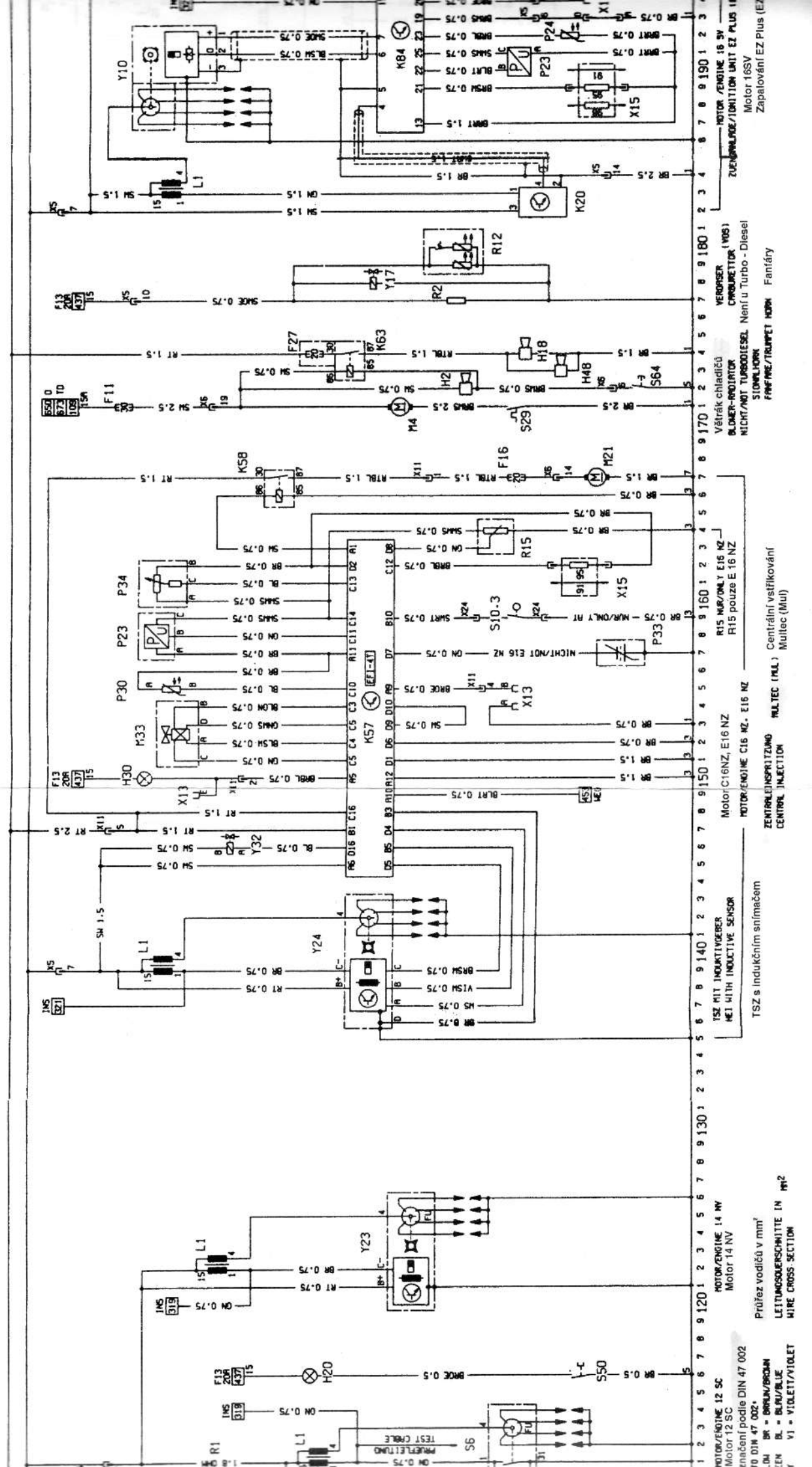

- 107 - 108 - 109 - 110 - 111 - 112 - 113 - 114 - 115 - 116 - 117 - 118 - 119 - 120 - 121 - 122 - 123 - 124 - 125 - 126 - 127 - 128 - 129 - 130 - 131 - 132 - 133 - 134 - 135 - 136 - 137 - 138 - 139 - 140 - 141 - 142 - 143 - 144 - 145 - 146 - 147 - 148 - 149 - 150 - 151 - 152 - 153 - 154 - 155 - 156 - 157 - 158 - 159 - 160 - 161 - 162 - 163 - 164 - 165 - 166 - 167 - 168 - 169 - 170 - 171 - 172 - 173 - 174 - 175 - 176 - 177 - 178 - 179 - 180 - 181 - 182 - 183 - 184 - 185 - 186 - 187 - 188 - 189 - 190 - 191 - 192 - 193 - 194 - 195 - 196 - 197 - 198 - 199 - 200

- K B4 - Řídící jednotka - EZ plus
- L 1 - Zapalovací cívka
- M 4 - Motor - větrák chladiče
- P 23 - Podtlakový snímač - sací potrubí
- P 24 - Teplotní čidlo - motorový olej
- R 2 - Předehřev karburátoru
- R 12 - Startovací automatika
- S 29 - Teplotní spínač - chladič
- S 64 - Spínač - houkačka
- Y 10 - Rozdělovač - systém s Hallovým snímačem
- Y 17 - Magnetický ventil - odpojovač běhu naprázdno
- X 5 - Konektor - palubní deska & motor, 14 - pólů
- X 6 - Konektor - palubní deska & karoserie, 71 - pólů
- X 13 - Diagnostický konektor, 10 - pólů
- X 15 - Konektor - oktanové číslo, 3 - pólů

ubí  
alina  
apky  
evodovka



1 2 3 4 5 6 7 8 9 10 11 12 13 14 15 16 17 18 19 20 21 22 23 24 25 26 27 28 29 30 31 32 33 34 35 36 37 38 39 40 41 42 43 44 45 46 47 48 49 50 51 52 53 54 55 56 57 58 59 60 61 62 63 64 65 66 67 68 69 70 71 72 73 74 75 76 77 78 79 80 81 82 83 84 85 86 87 88 89 90 91 92 93 94 95 96 97 98 99 100

MOTOR/ENGINE 12 SC  
Motor 12 SC  
Motor/ENGINE 14 NV  
Motor 14 NV  
TSZ MIT INDUCTIVEBER  
ME1 WITH INDUCTIVE SENSOR  
TSZ s indukčním snímačem  
CENTRAL INJECTION  
MULTIC (MUL) Multic (Mul)  
Centrální vstřikování  
Motor/ENGINE E16 NZ  
R15 pouze E16 NZ  
R15 MUR/ONLY E16 NZ  
Větrák chladičů  
BLADE-FAN COOLING  
NIGHT/NOT TURBODIESEL  
SIGNALHORN  
FAN/FAN/TRUPPET MOTOR  
Fanfáný  
VERBODEN (VOS)  
CHARGE/PROPATOR  
Nicht u Turbo - Diesel  
Motor 16SV  
Zapalování EZ Plus (EZ)

- 281 - 291
- 267 - 270
- 272 - 281
- 295 - 299
- 270
- 289
- 276, 277
- 273 - 275
- 285, 286
- 299
- 292
- 279 - 286
- 299
- 273
- 269, 271, 295
- 295
- 283, 293
- 278, 279

- Řídicí přístroj - vsífkovací zařízení, palivový systém
- Modul zapalování - zapalovací cívka
- Řídicí přístroj - EZ 61
- Relé - vsífkovací zařízení, palivový systém
- Zapalovací cívka
- Palivové čerpadlo
- Teplotní čidlo - chladič kapalina
- Teplotní čidlo - motorový olej
- Impulsní snímač - klikový hřídel
- Spínač - škrtká klapka
- Tlakový spínač - posilovač řízení
- Přídavné šoupě vzduchu
- Magnetický ventil - vsífkování paliva
- Magnetický ventil - zvýšení otáček
- Rozdělovač - MHSV
- Konektor - palubní deska & motor, 14 - pólů
- Konektor - palubní deska & karoserie, 71 - pólů
- Konektor - motor & Jetronic, 8 - pólů
- Konektor - oktanové číslo, 3 - pólů

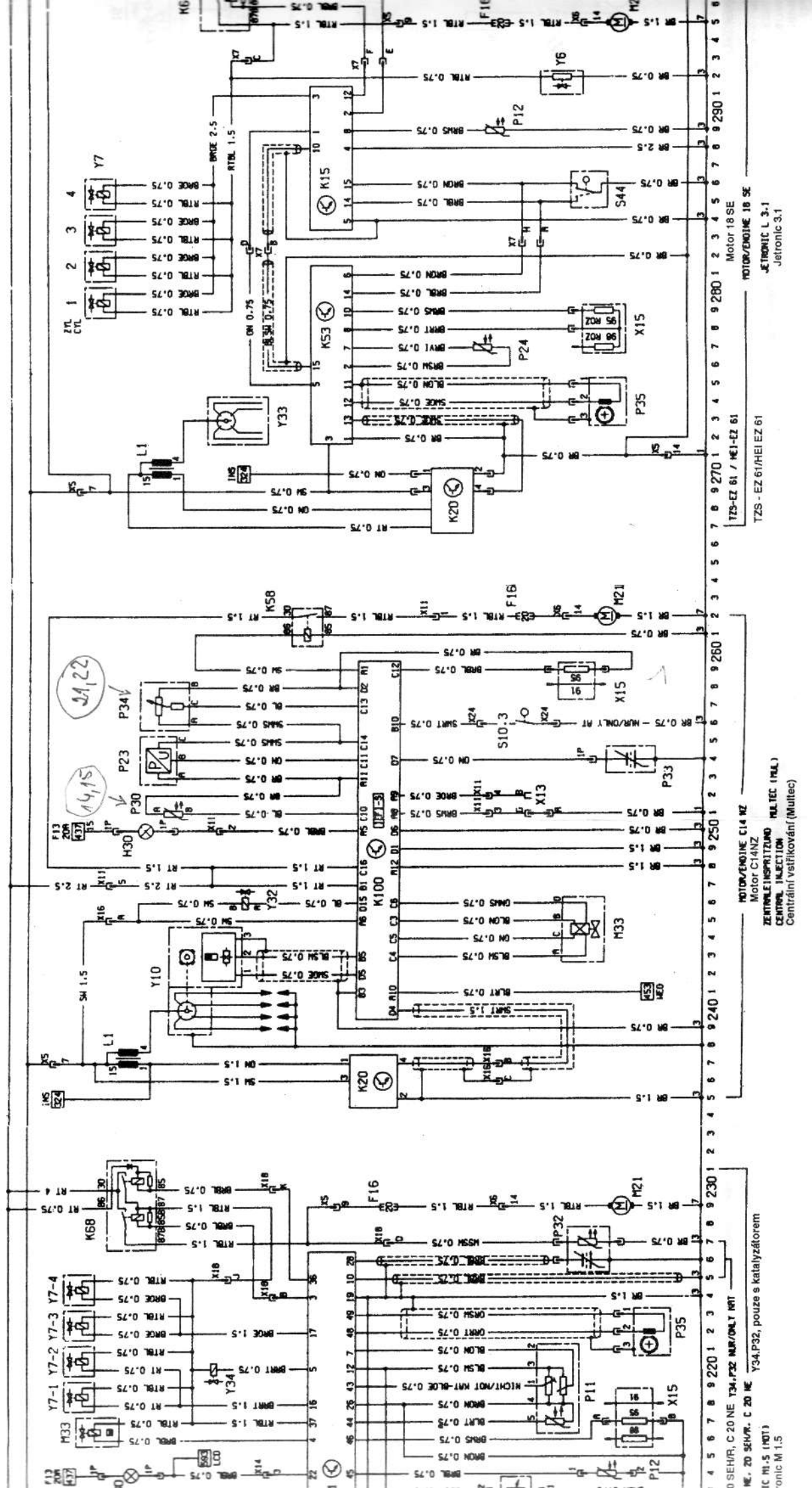

MOTOR/ENGINE 18 SE  
JETRONIC L 3.1  
Jetronic 3.1

Motor 18 SE  
TZS-EZ 61 / HEI-EZ 61  
TZS - EZ 61 / HEI-EZ 61

MOTOR/ENGINE C14 WZ  
Motor C14WZ  
CENTRAL INJECTION MULTIC (MLL)  
Centrální vsífkování (Multic)

Motor/ENGINE C14 WZ  
Motor C14WZ  
CENTRAL INJECTION MULTIC (MLL)  
Centrální vsífkování (Multic)

Motor/ENGINE C14 WZ  
Motor C14WZ  
CENTRAL INJECTION MULTIC (MLL)  
Centrální vsífkování (Multic)