

SÚPRAVA PAGERA PG-4W

Súprava PG-4W je zariadenie určené na bezdrôtový prenos poplachovej informácie z automobilu. Môže však byť použitá aj pre diaľkovú signalizáciu iných informácií. Súpravu tvorí: vysielač PG-4T, prijímač PG-4R, samolepiaca anténa AN-02A a zapojovacia kabeláž.

Vysielač umožňuje vyslanie dvoch rôznych informácií (2 aktívne vstupy A a B). Každý vysielač má z výroby nastavený svoj vlastný (od ostatných vysielačov rôzny) digitálny prenosový kód. To zabezpečuje, že na vyslaný signál bude reagovať iba prijímač, ktorý do súpravy patrí. K vysielaču je možné prikúpiť viac prijímačov.

Prijímač má miniatúrne rozmery tak, aby ho bolo možné nosiť vo vrecu alebo zavesený na opasku. Po zachytení kódovanej informácie reaguje akustickým a optickým signálom. Rôznym zvukom rozlišuje, či bol na vysielači aktívovaný vstup A alebo B (napr. poplach autoalarmu, alebo ručné odoslanie signálu tlačidlom). Môže prijímať signál až z 3 rôznych vysielačov (prijímač sa kódy vysielača dokáže naučiť).

Technické údaje

vysielač:

napájanie	10 až 16V =
odber prúdu	kľud 6mA, aktivácia až 0.5A
pracovná frekvencia	pásmo 448,17 MHz
max. vyžiarený výkon	0,5 W
pracovný dosah	až 2km (voľná plocha)
kódovanie	digitálny kód nast. vo výrobe
doba prenosu	3 sek.
rozsah pracovných teplôt	-40 °C až +85 °C
doporučená anténa	AN-02A, AN-03

prijímač:

napájanie	1x alkalická batéria 1,5V, AAA
kľudový odber	typ 0,9mA
	(bežná životnosť batérie - cca 1 mesiac)

signalizácia	akustická a optická
rozsah pracovných teplôt	-10 °C až +50 °C
anténa	vstavaná rámová

zariadenie spĺňa: STN EN 300 220/2000, STN EN 300683/1998, STN EN 60950

V SR je možné zariadenie prevádzkovať na základe typového povolenia TÚSR č. 9210571002, rozhodnutia TÚ SR č. R 057 2002 N

Jablotron týmto vyhlasuje, že táto súprava PG-4W vyhovuje technickým požiadavkám a ďalším ustanoveniam smernice 1999/5/ES (NV č. 443/2001 Z.z.), ktoré sa na tento výrobok vzťahujú. Originál vyhlásenia o zhode nájdete na stránkach www.jablotron.sk.

Poznámka: Aj keď výrobok neobsahuje žiadne škodlivé materiály, nevyhadzujte ho po skončení životnosti do odpadkov, ale ho odovzdajte predajcovi, alebo priamo výrobcovi. Batériu (akumulátor) po použití nevyhadzujte do koša, ale ho odovzdajte do zberného miesta.



Inštalácia

Vysielač umiestnite do interiéru automobilu. Neumiestňujte ho v tesnej blízkosti iných elektronických zariadení.

Anténa – v súprave je priložená samolepiaca anténa s prírodným káblom. Anténu nalepte zvisle na suché odmastené sklo. Anténa musí byť vzdialená minimálne 5 cm od akejkolvek kovovej časti. Nesmie sa lepiť na sklo, ktoré je vybavené elektrickou rozmrazovacou mriežkou alebo inou prekážkou brániacou šíreniu signálu. Anténa sa nesmie nalepovať pri teplote nižšej ako 10°C v okolí.

Pozor, prírodný kábel antény v žiadnom prípade neskracujte ani nepredlžujte. Pokiaľ ho nepoužijete v celej dĺžke, zmotajte nepoužitú časť a fixujte ju ku kabeláži.

Pokiaľ je zariadenie použité ako doplnkové na prenos informácií z EZS, musí byť umiestnené do krabice chránenej ochranným spínačom. Pokiaľ je krabica kovová, vyvedte z nej anténu AN-02A von, alebo použite anténu AN-03.

Zapojenie vodičov

Káblový zväzok vysielača je vybavený konektorom, ktorý uľahčuje montáž zariadenia. **Pokiaľ niektorý z vodičov nepoužijete, odporúčame ho z konektora vybrať** - zasunutím tenkého nástroja do výlisu konektora je možné kontaktnú dutinku s vodičom uvoľniť. Po zapojení vodiča poriadne fixujte k pôvodným káblovým zväzkom vo vozidle.

Vo zväzku sú tieto vodiče:

červený - trvalé napájanie +12V. Zapája sa na kladný pól batérie (vo vozidle je tento signál obvykle označený číslom 30). Pozor, napájanie zapojte až po úplnom dokončení montáže. Po zapnutí napájania odvysiela vysielač rovnaký signál ako pri aktivácii vstupu A (táto vlastnosť sa dá využiť pre zjednodušené dvojvodičové zapojenie vysielača na poplachový výstup autoalarmu).

čierny - kostra (záporný pól napájania) - zapojte na kvalitný kostriaci bod

Súprava pagera PG-4W

modrý - aktívny vstup A (generuje na prijímači zvuk - - - -).

zelený - aktívny vstup B (generuje na prijímači zvuk).

Obidva aktívne vstupy reagujú na spojenie alebo rozpojenie s GND (kostrou). Aktivácia vysielača (vysielanie) je signalizovaná svitom signály na vysielači.

biely vodič – výstup informácie o odoslaní (pri odoslaní je na tomto vodiči napätie 5V). Možnosť pripojenie externej LED diódy na indikáciu vysielania (pracovný rezistor 1kΩ je súčasťou PG-4T).

ružový vodič – vstup dátovej zbernice AUX autoalarmov Jablotron série CA-32x (Akcent) a CA-10 (Rex). Pokiaľ spájate vysielač s autoalarmom uvedeného typu, zapojte tento vodič na výstup zbernice AUX autoalarmu. Potom nemusíte zapájať modrý a zelený aktívny vodič. Pager potom aktivuje poplach autoalarmu rovnako ako aktivácia vstupom A. Stlačenie oboch tlačidiel diaľkového ovládača autoalarmu vyvolá reakciu zodpovedajúcu aktivácii vstupu B.

Kontrolná LED na vysielači signalizuje

- **vysielanie** – trvalo svieti počas VF prenosu
- **slabá batéria** – dvakrát rýchlo blikne
- **porucha** – trikrát rýchlo blikne

Príklady zapojenia vysielača s rôznymi typmi autoalarmov Jablotron sú uvedené na obrázkoch.

Pager je možné spojiť aj pomocou aktívnych vstupov s výstupmi autoalarmov iných výrobcov. Funkcia je potom závislá na prevedení alarmu a nemôže byť výrobcom Pagera garantovaná.

Aktívne vstupy vysielača môžu byť priamo zapojené aj na snímače vo vozidle (napr. dverné spínače). Každá aktivácia takého snímača potom povedie k zodpovedajúcej reakcii vysielača a signalizácii prijímačom.

Uvedenie prijímača do prevádzky

Do prijímača PG-4R zapojte alkalickú batériu typ AAA. Prijímač krátko pípne a tým je uvedený do prevádzky. Pripravenosť prijímača sa dá kedykoľvek overiť stlačením tlačidla na prijímači – musí sa ozvať jedno krátke pípnutie.

Vypínanie a zapínanie prijímača

Ak je prijímač zapnutý, vypnete ho tak, že 3x rýchlo po sebe stlačíte tlačidlo (vypnutie potvrdí charakteristický zvuk).

Zapína sa dlhým podržaním tlačidla (3 sek.). Po zapnutí sa ozve krátke pípnutie (dlhé pípnutie signalizuje vybitú batériu).

Zachytenie poplachového signálu

- Prijímač reaguje na signál z vysielača zvukovo a svetelne.
- Zvuk rozlišuje, ktorý vstup vysielača bol aktivovaný A (---) alebo B (... ..)
- Prijem signálu je možné potvrdiť stlačením tlačidla prijímača.
- Pokiaľ príjem signálu nie je potvrdený do 15 sekúnd, uloží sa zachytená informácia do pamäte a prijímač potom pravidelne každých 30 sekúnd vydáva upozorňovací zvuk („pípne“).
- Prehranie zachyteného signálu z pamäte je možné stlačením tlačidla.

Priradenie prijímača k vysielaču

Prijímač dodávaný ako súčasť súpravy je z výroby nastavený na kód vysielača. Ak k vysielaču priradíte ďalší prijímač, postupujte nasledovne:

- Pri vkladaní batérie držte stlačené tlačidlo cca 5 sek., až kým sa neozve akustický signál a nezačne blikať kontrolka (potvrzuje učiaci režim).
- Aktivujte vysielač (vstupom A alebo B), prijímač sa naučí jeho kód (potvrdí signalizáciou, ktorá odpovedá vstupu vysielača) a ukončí učiaci režim.
- Prijímač je možné naučiť až na 3 rôzne vysielače. Vymazanie všetkých vysielačov v prijímači sa vykoná tak, že v učiacom režime podržíte dlhšie (2 sek.) stlačené tlačidlo. Vymazanie je potvrdené opakovaným rýchlym zapínaním.

Kontrola stavu batérie v prijímači

Prijímač pravidelne kontroluje stav batérie. Keď sa priblíži jej vybitie, tento stav ohlásí súvislým pískaním počas 10 sek. Následne potom každých 15 minút 3x pípne. Prijímač naďalej funguje, ale pri stlačení tlačidla však vydá tri rýchle pípnutia (vybitá batéria). V takomto prípade vymeňte batériu za novú.

Výmena batérie v prijímači

Do prijímača používajte iba kvalitnú alkalickú batériu typ AAA. Po vložení novej batérie musí prijímač potvrdiť jej zapojenie krátkym pípnutím. Pokiaľ začne nepretržite písať, alebo nevydá žiadny zvuk, je batéria vybitá alebo nebola správne zapojená.

Stav batérie si môžete kedykoľvek skontrolovať stlačením tlačidla prijímača (má sa ozvať jedno krátke pípnutie). Pokiaľ sa ozvú 3 rýchle pípnutia alebo sa neozve nič, batéria je vybitá.

Upozornenie: Tento návod platí pre verziu prijímača PG-4R v.02 (označené v priestore batérie).

JABLOTRON Slovakia s.r.o.
Sasinkova 14
010 01 Žilina
tel.: 041/ 5640 264
fax: 041/ 5640 261
www.jablotron.sk



Kabeláž vysielача PG-4T

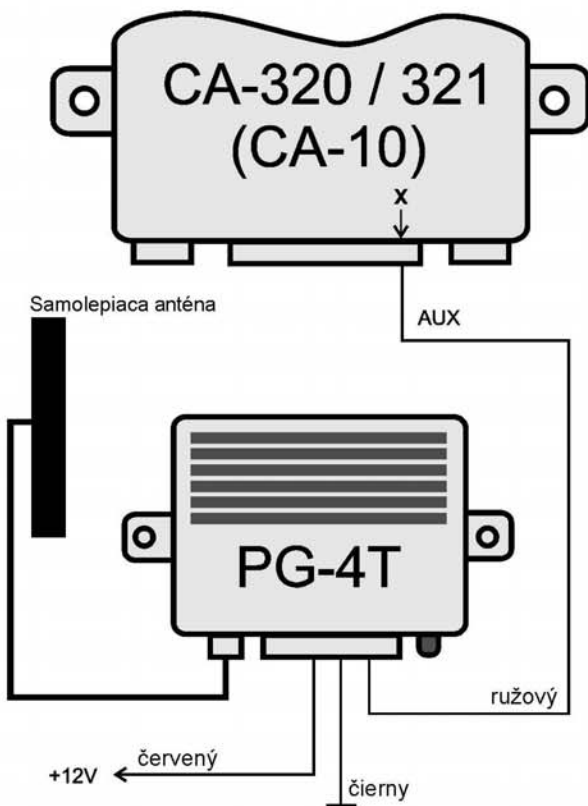
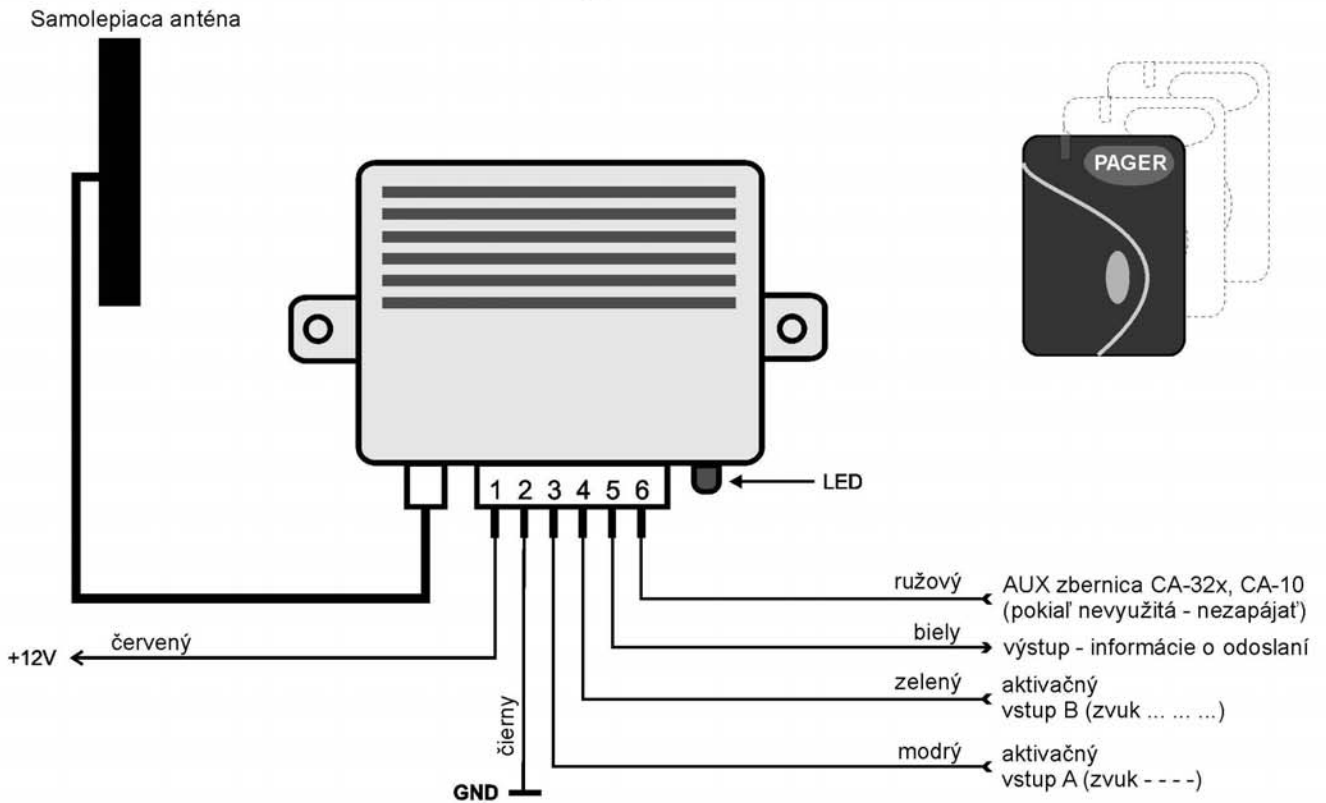

Príklad zapojenia s autoalarmom CA-32x alebo CA-10.

Poplach je signalizovaný zvukom ---
Stlačením oboch tlačidiel diaľkového ovládača

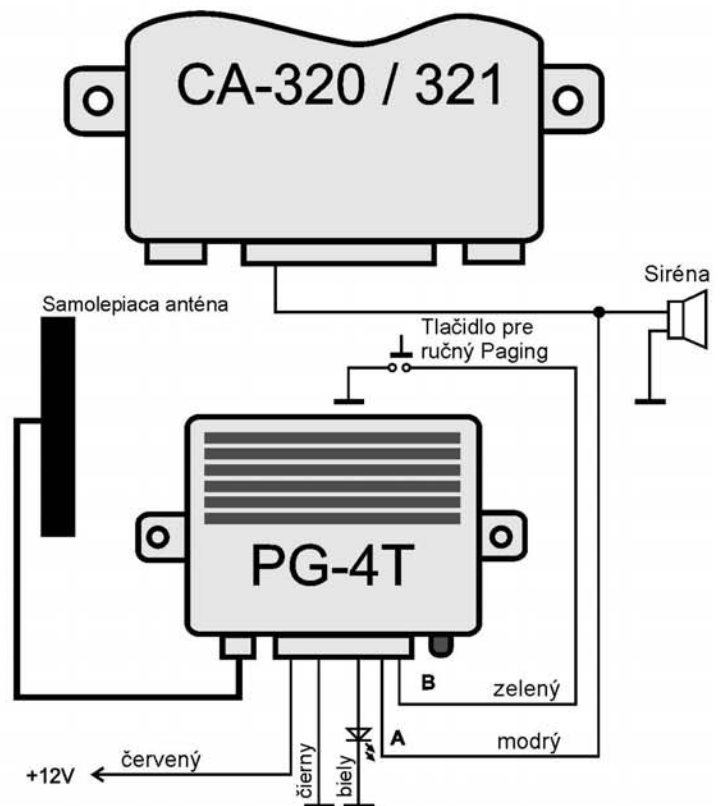

Príklad zapojenia s autoalarmom CA-320 a s tlačidlom pre ručné odoslanie signálu pre aktiváciu vstupu B. (potvrzovacie zvuky sirénou pri zapínaní a vypínaní alarmu Pager ignoruje)